

SolidCAM

The Ecosystem for Digital Manufacturing



The unique, revolutionary Milling Technology
imachining[®]
patent by SolidCAM

TIME SAVINGS
70%
... AND MORE!

最高の価値と利益をもたらす
CAMソリューション

SolidCAM

世界トップレベルの販売実績を誇る3次元CAD
「SOLIDWORKS」と完全一体化

「SolidCAM」は「SOLIDWORKS」に完全アドインしたCAMソフトのため、
CADモデルに追従したCAMデータ作りを可能にし、アドオンならではの優れた運動性と機能を発揮します。

国際特許を取得した全く新しい高速加工技術

「iMachining」で、加工時間の節減と効率化を実現

iMachiningによる驚異的な加工時間短縮と、工具寿命延長でお客様が抱えている課題を解決しお客様の利益に貢献します。

The unique, revolutionary Milling Technology
imachining[®]
patent by SolidCAM

TIME SAVINGS

70%

... AND MORE!

CERTIFIED
Gold
Product

 SOLIDWORKS



高能率 2軸

2D iMachining

70%以上の 加工時間削減を実現

- 特許取得「オンリーワン」の高能率加工機能
- 加工時間短縮と工具寿命延長を同時に実現
- 工具刃長を最大限に活かし、高能率加工
- 切削条件の算出が難しい高能率加工でも「回転」「送り」「切り込み」はCAMが自動計算
- 初心者でも習得が簡単

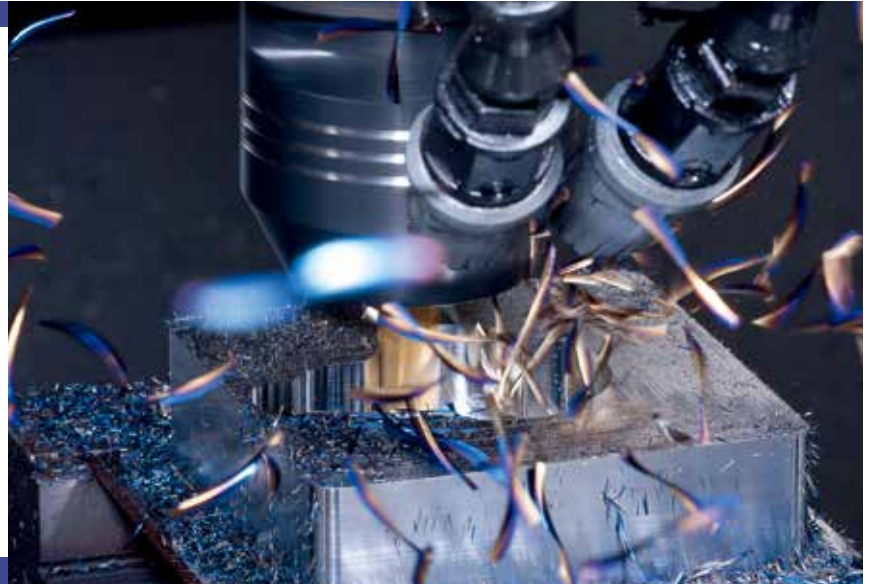

iMachining により大幅なコスト削減を実現

iMachining は SolidCAM に搭載される荒加工機能です。加工時間を 70%以上削減し、時間あたりの生産量を増加させることができます。生成されるツールパスは「効率化」・「工具寿命の延長」に重点が置かれており、工具に優しいツールパスで加工を行うことができます。これにより、1本の工具で加工できる個数が増加し、加工費を節約しながら時間短縮を行うことが可能になりました。

切削条件を自動計算

「工具特性」「材料特性」「マシン性能」「加工形状」を考慮し、最適な送り、回転数と切り込み量を自動で計算することができます。切削条件の算出を自動で行うことができるため、経験に依存しない加工条件設定が可能です。

テクノロジーウィザードでは「加工レベル」を上下させ加工全体の条件の調整を行うことができます。

工具寿命延長を優先した加工から加工時間の大幅な短縮を目的とした加工まで、お客様の目指す目的に最適な加工を提供することができます。



工具刃長を最大限に活用

工具の刃長を最大限に活用することで工具寿命を延ばします。Z切り込み量を大きくし、XY切り込み量を小さくすることで工具が全当たりすることを防ぎ、早い切削速度で加工することができます。

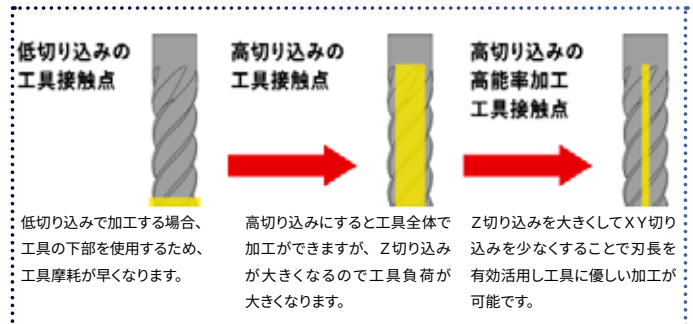

高能率 3軸

3D iMachining

切削効率を最大限まで 高める3D 荒加工

- 操作が簡単なモデル選択
- 工具刃長を最大限に活かす「ステップアップ」
- 傾斜面に合わせて最適化されるZ切り込み
- 加工する深さや場所により送り速度を自動調整
- ホルダ・治具を認識し、自動で干渉回避



3次元形状でも効率的な荒加工を

iMachining のアルゴリズムを3次元荒加工に用いることで通常の 70~90%まで加工時間を短縮することも可能です。

3D iMachining のメリットはモデルを選択するだけで荒加工の工具パスを作成できることです。金型のような3次元形状だけでなく、さまざまな高さにポケットがある2次元形状を加工する場合もモデルを認識させるだけです。

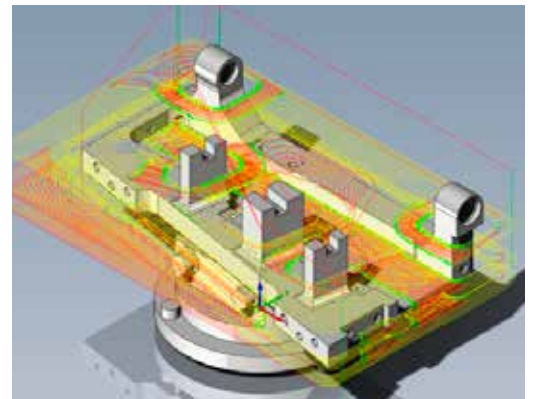

モデルを解析し、最適なZ切り込みを設定

モデルを解析して、傾斜面角度・工具の刃長やねじれ角度に応じた、最適なZ切り込みをCAMが判断します。XY切り込み・Z切り込み・切削送り・回転数まで、CAMが自動判断するテクノロジーが3D iMachining には搭載されています。

高能率を実現する「ステップアップ加工」

より高能率な加工を実現させるために3D iMachining ではステップアップ加工をします。工具刃長を効率的に活用しながら加工をして壁の傾斜面に沿ってZをステップアップします。

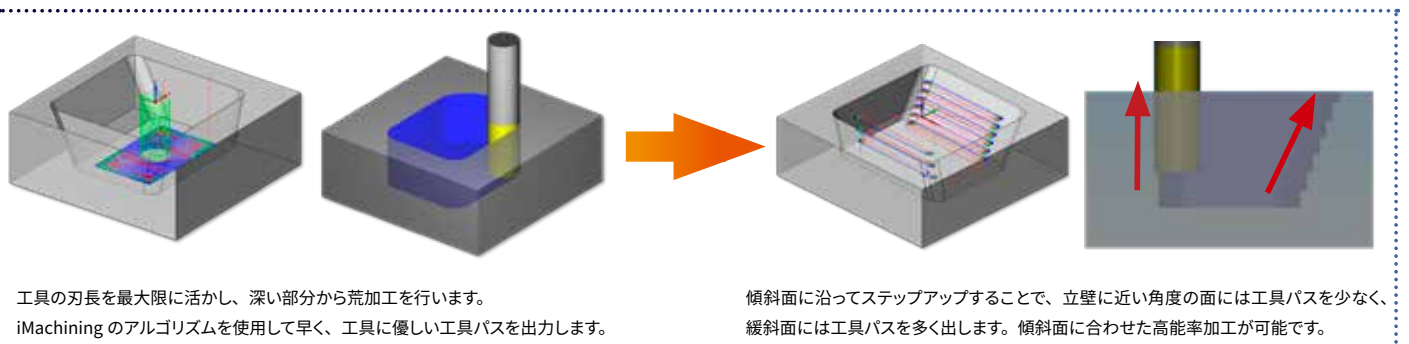

工具の刃長を最大限に活かし、深い部分から荒加工を行います。
iMachining のアルゴリズムを使用して早く、工具に優しい工具パスを出力します。

傾斜面に沿ってステップアップすることで、立壁に近い角度の面には工具パスを少なく、緩斜面には工具パスを多く出します。傾斜面に合わせた高能率加工が可能です。

2.5D

2.5D Mill

簡単操作 対話式の操作性

- 対話式でシンプル、簡単操作の2次元加工
- 工具負荷を減らす2次元加工ツールパス
- 3次元モデル活用でヒューマンエラーを削減
- 3次元モデルを使用して加工することで段取り替え後も継続してプログラム作成が可能
- 自動認識機能 (AFRM) でCADデータを自動認識してNCデータ作成



フェイスミル加工

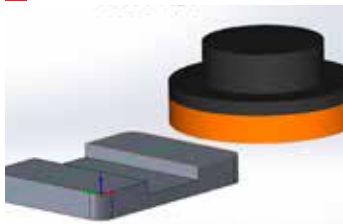

ソリッドモデルを認識し、素早くフェイスミル（正面フライス）を行います。

ポケット加工

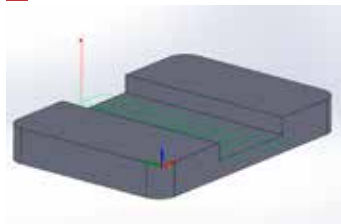

開形状図形をCAMが自動検出し、最適なパスを選択できます。

輪郭加工

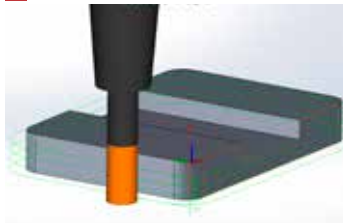

従来通りの輪郭加工だけでなく、工具が連続的に下降するようなスパイラル輪郭加工はワークに cutter マークが残らない高品位な加工面を得ることが可能です。

穴あけ加工

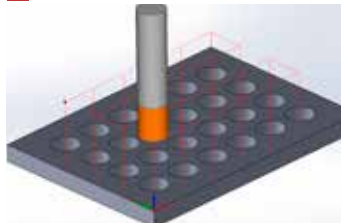

ソリッドモデルから、穴径や穴種類・深さ毎に中心座標を抽出します。SOLIDWORKS の穴ウィザード機能を活かして穴加工を自動化します。

自動フィーチャー認識 (AFRM)

自動フィーチャー認識機能はソリッドモデルを認識し、ポケット・穴・面取り加工を自動で行います。モデルの形状や高さも判別するため、プログラムの時間が大幅に短縮されます。

段差ポケット / 形状認識穴あけ

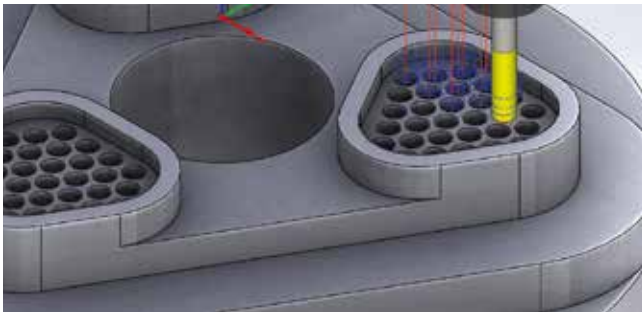

モデルからさまざまなポケット・段差・穴形状を認識し、工具パスを作成します。

面取りの認識

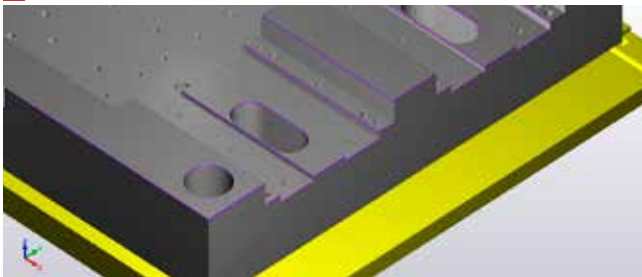

モデルからエッジを認識し、一括で面取り加工を行います。面取り高さや壁も認識しているので干渉しない範囲まで面取り加工が可能です。

ツールボックスサイクル

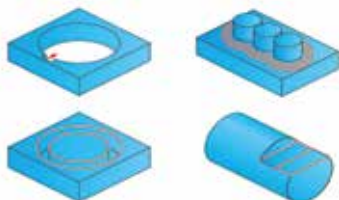

溝・コーナー・Oリングなど多数の特有的な形状に対して最適なパスを簡単に出力することができます。トロコイド加工や真円スパイラル加工・長溝加工などの専用機能が含まれています。

3D

HSM

工具負荷低減 無駄のない3次元加工

- 20種類を超える豊富な加工種類で高品位な加工面を実現
- 負荷の少ない工具侵入、工具退避動作でエアカット削減
- 切削送りと早送りの切削速度を可能な限り一定に保ち、機械の一時停止を回避
- 入力パラメータは関係式により自動調整されるため、最低限の入力で工具パスの作成が可能



■ 荒加工

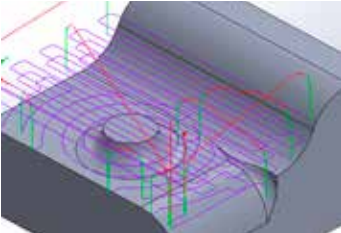

複雑な3次元形状に対して無駄のない荒加工が可能です。

■ 削り残り荒加工

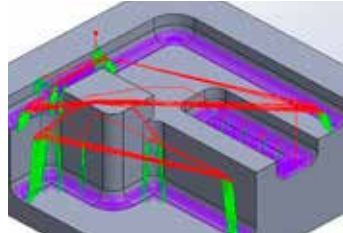

加工中のストック形状から削り残しを認識して工具パスを作成します。

■ 等高線加工

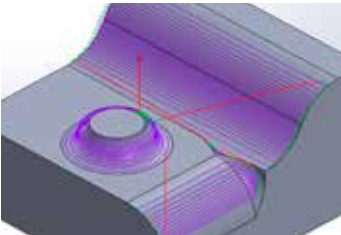

傾斜面に対して、一定Zごとに等間隔なパスを作成します。急斜面の加工に最適です。

■ 等ステップオーバー加工

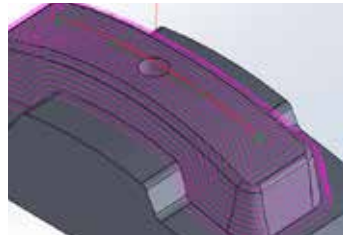

図形を内外へオフセットした工具パスを作成します。面に沿った等間隔の加工を行います。

■ 走査線加工

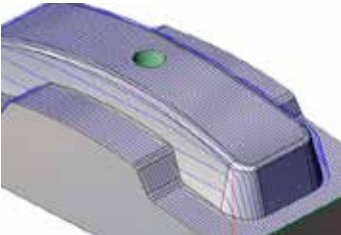

指定した角度に平行な工具パスを作成します。緩斜面の加工に適しています。

■ 平坦部加工

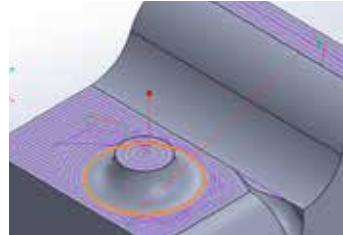

複数の平坦部がある3次元形状に平坦部専用のパスを作成します。

負荷の少ないアプローチ動作

工具侵入の際に滑らかな円弧や最適な角度を自動計算し、切削負荷を減少させます。また、無駄なZ方向への退避を減らすことでエアカットを激減し、加工時間を大幅に短縮させます。

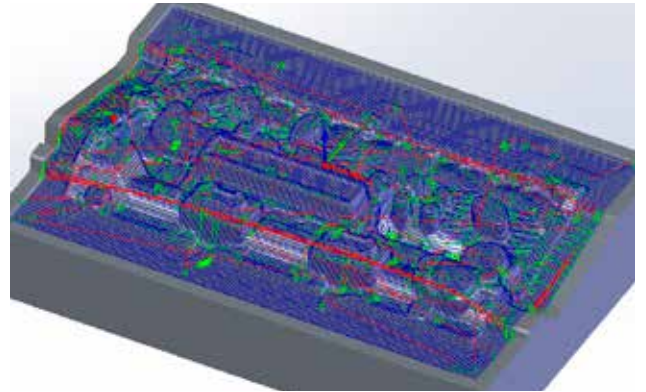

加工に適した領域設定

すべての加工方法で、加工面の傾斜角度指定または加工境界を設定することができます。豊富な境界作成機能を搭載し、加工に適した領域設定が可能です。

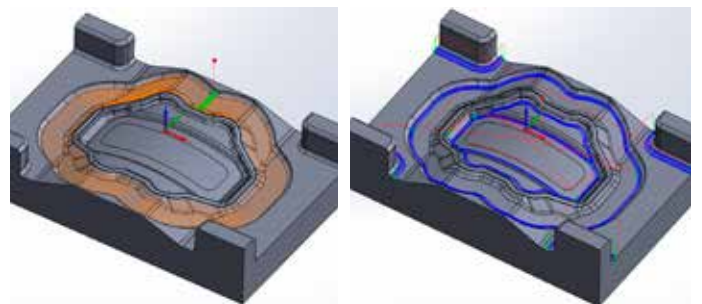

曲面加工

HSS

複雑な曲面に特化 面単位で加工

- 任意の曲面を3次元加工
- テーパーやフィレット形状のような2.5次元形状の部分加工に最適
- 高精度高品質の工具パス
- アンダーカットの加工にも対応
- バレル工具・レンズ工具にも対応しているため、3次元加工でも高能率、高品位の加工を可能に



走査線加工

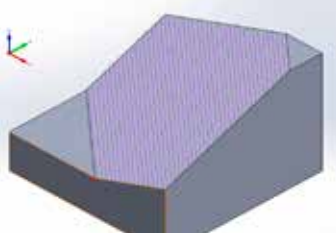

選択した面に対して、自動もしくは任意の角度で平行なパスを作成します。

曲面に平行

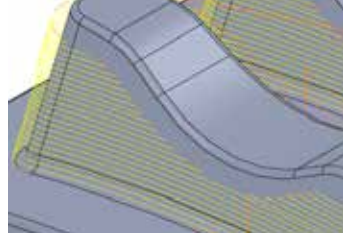

指定した曲面に沿ってパスを作成します。

曲線に平行

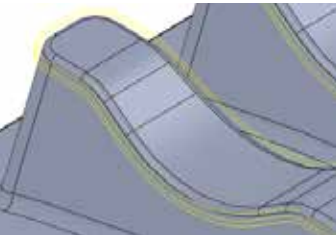

指定した曲線に沿ってパスを作成します。

曲面間でモーフィング

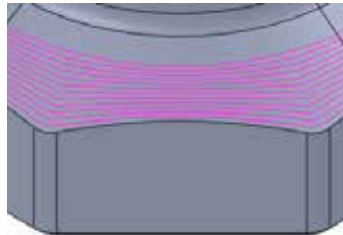

選択した曲面間でパスを徐変させ、面に沿った加工を行います。

荒加工

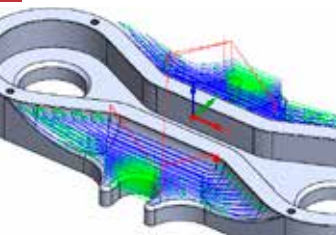

素材形状を認識し、エアカットのない効率的な荒加工パスを作成します。

投影加工



2D上のスケッチを曲面上に投影し加工を行います。

CAD操作を可能な限り減少

CADの修正をすることなく、パスの延長やトリムが可能で、加工したくない凹凸面や穴を回避できます。指定した曲面のみのパスを作成できるため、3次元曲面やフィレット形状・テーパー形状の部分加工に優れています。

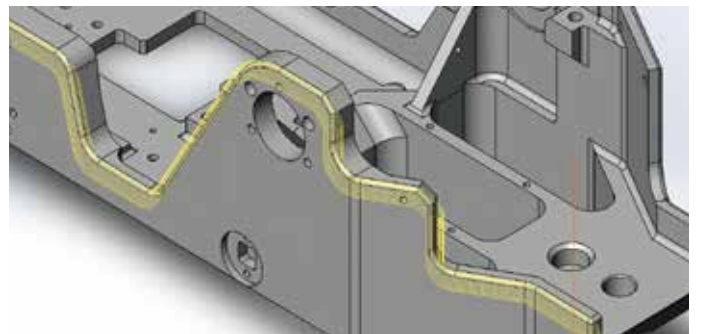

アンダーカットの加工

アンダーカット形状に対し、「テーパー工具」「ロリポップ」「Tスロット工具」を使用した工具パスの作成ができます。

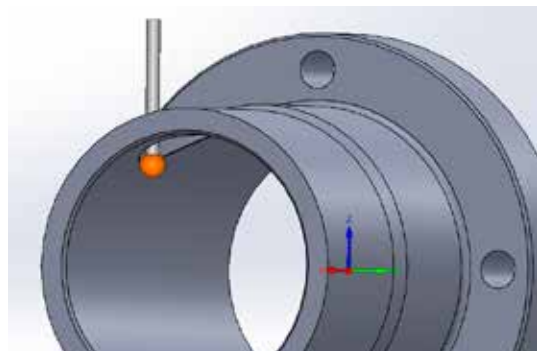

ドラッグ&ドロップで 加工工程を自動作成

- モデル上の面や穴の上に設定済みのテンプレートを直接ドラッグ&ドロップ
- テンプレートはユーザーが設定済みの加工工程から作成可能
- ドラッグ&ドロップは2. 5D・iMachining・HSS・HSMなどを含むSolidCAMの幅広い機能で利用可能

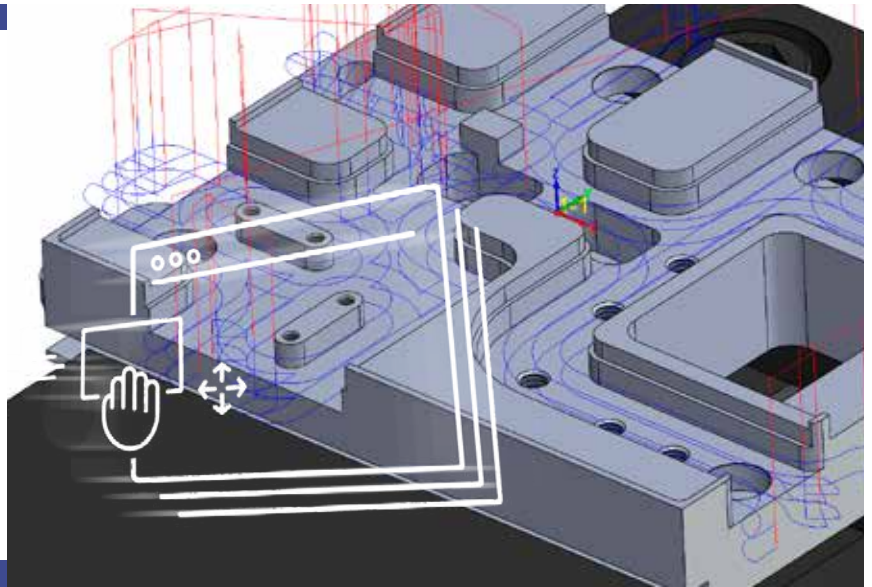

加工パターンをドラッグ&ドロップするだけでツールパスを作成



1 作成済みのテンプレートを選択

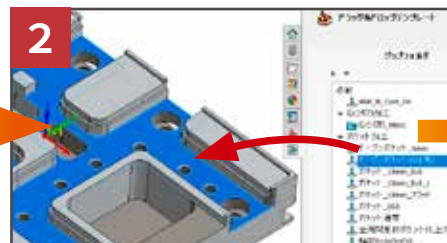

2 テンプレートを加工する面にドラッグ&ドロップ

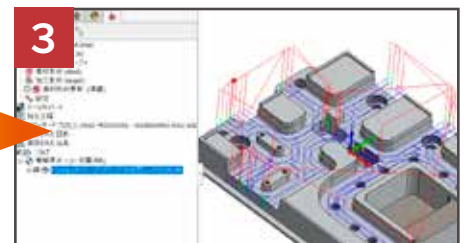

3 CAMマネージャーの加工工程ツリーに新しい加工工程が自動的に追加

SOLIDWORKS の穴属性や色を認識して自動的に加工パターンを割り当て

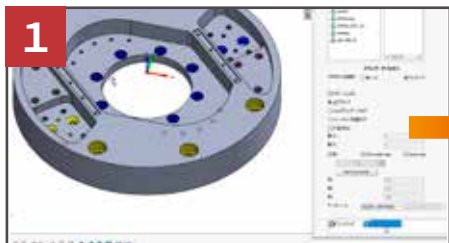

1 作成済みのテンプレートを選択

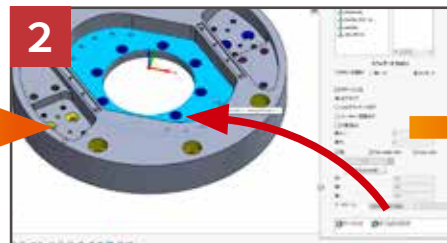

2 テンプレートを加工する穴のある面にドラッグ&ドロップ

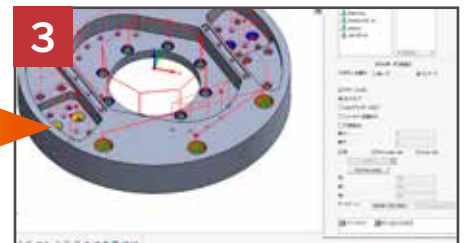

3 CAMマネージャーの加工工程ツリーに新しい加工工程が自動的に追加

穴種類ごとに作成した加工パターンを一括操作でモデルに自動割り当てします。インポートデータなど、穴属性のないモデルに対しても穴の色を認識して自動的に加工属性（タップ・リーマ等）を割り当てることができます。

名前	タイプ
ザク穴	僅々の穴
ザク穴+リーマ	僅々の穴
面穴	面穴
面穴+リーマ	面穴
円形穴	穴
リーマ穴	穴
Tapped Holes	ねじ穴
Precise Tapped Holes	ねじ穴
Thread-M8 Tapped Holes	ねじ穴
タップ認識	穴

割出5軸

Indexial Multi-Axis

加工面を1クリックのみ 優れた多面加工

- 5軸制御でも操作性は2.5次元加工同様
- 加工したい面をクリックするだけで傾斜角度や座標の移動量を自動計算
- 国内工作機械メーカーで多くの導入実績とパートナーシップ関係を構築
- 多面加工に対応したシミュレーションで工具ホルダ・治具干渉を確認



簡単操作で座標系設定

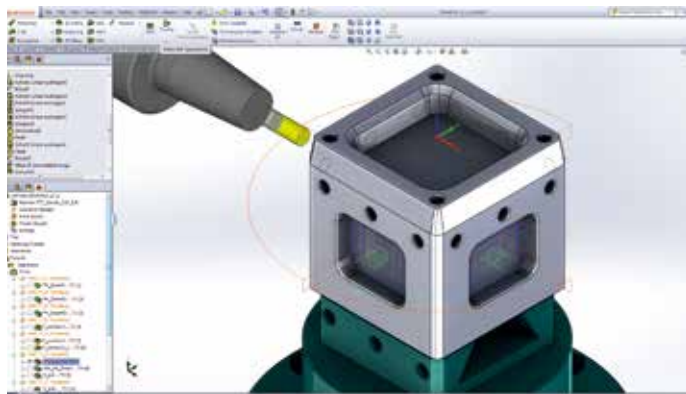

「割出5軸加工」と聞くと難しい設定やGコードのイメージが浮かぶこともありますが、SolidCAM での操作は簡単です。加工したい面をクリックするだけで角度を振った際の「移動量」「傾斜角度」などを自動計算してNCデータに反映します。3Dモデルをそのまま利用するため、加工面ごとのレイヤー分けや加工ビューを設定する必要がありません。

視覚的で簡単な操作性

3軸マシニングと同じ操作で割出加工プログラムを作成するので特別な機能を使う必要はありません。CAM導入後、5軸加工機を設備する際もスムーズに機械を稼働できます。

工作機械の稼働率 UP

オペレーターが機械の前で回転角度や傾斜面の角度を計算し入力する必要はありません。SolidCAM の操作のみで制御することが可能です。



制御装置に「傾斜面加工指令」または「フィクスチャーオフセット機能」などがある場合、SolidCAM はこれらのNC機能を使用します。このような機能のない制御装置でもマクロを使用またはワークの位置を入力し、加工することができます。

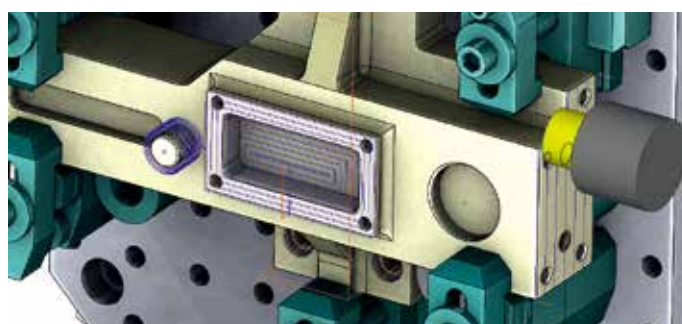

同時5軸

5Axis

簡単操作 自由度の高い5軸加工

- 5軸加工のメリットを最大限活かすバレル工具・レンズ工具にも対応
- テーブル回転型・ヘッド回転型・門型加工機などあらゆるタイプに対応
- 対話式の専用モジュールにより、荒加工から仕上げ加工まで簡単な設定で同時5軸パスを作成
- 3次元加工の工具パスを5軸変換することで工具の底面を使用せず突き出しの短い状態での加工が可能



豊富な加工軸制御方法

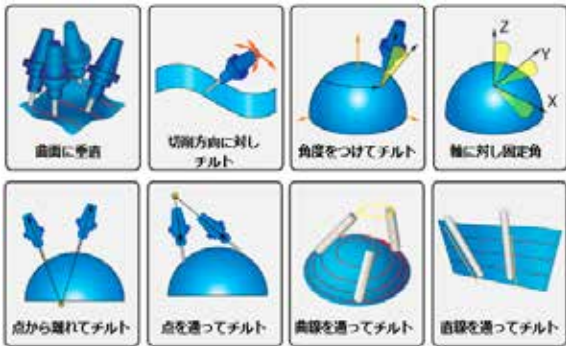

工具とホルダの干渉回避

リンク・アプローチ動作は、自動干渉回避機能により干渉の危険性を抑え、動作により異なる回避方法を選択することができます。

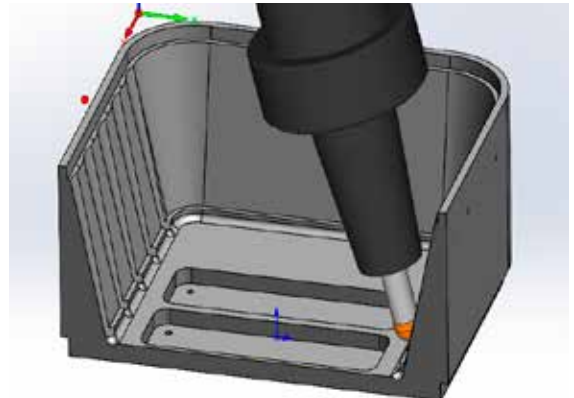

■ スワーフ加工

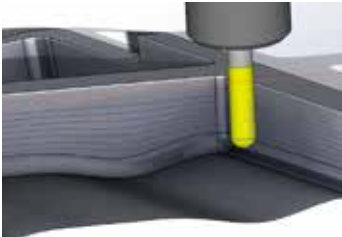

面角度に沿って工具の傾きが変わるパスを作成します。ボールによる3軸加工に比べ、面品質の向上と加工時間の短縮を実現します。

■ 多軸ドリル加工



自動穴認識機能を使い、様々な方向の穴の加工を行います。チルト・干渉回避機能を使用することが可能です。

HSMから多軸加工へ変換

HSMモジュールの3次元工具パスを干渉から保護された5軸工具パスに変換します。工具先端とワークの最適な接触点を維持し、短い刃長を使用することで安定した剛性の高い切削加工が実現できます。

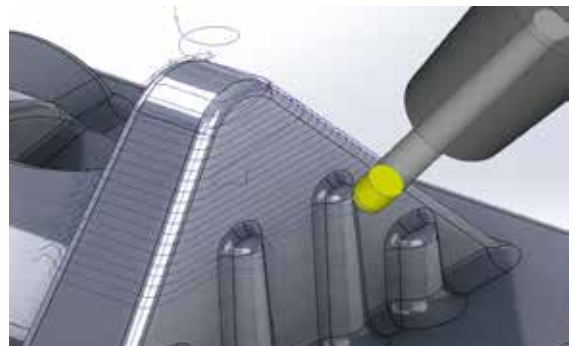

バレル工具・レンズ工具に対応



バレル工具 レンズ工具

小径の工具でも大径のボールエンドミルを用いた場合と同じ効率で加工ができるバレル工具・レンズ工具は同時5軸加工のメリットを最大限に発揮します。

5軸 拡張機能

Advanced Modules

各産業に特化した 専用5軸モジュール

- 特殊な形状に特化した様々な専用5軸モジュール
- モジュール専用の設定画面により荒加工から仕上げまで簡単操作でツールパスを作成
- インペラー・ポート・スクリュー・面取り等、様々な産業の機械加工に対応



■ マルチブレード加工

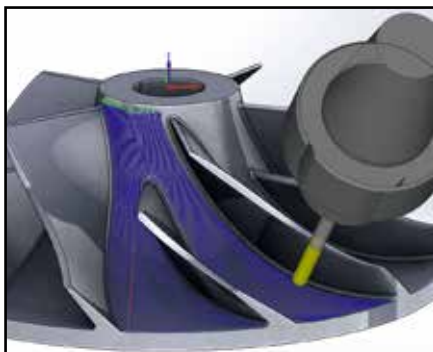

インペラー・ブレードディスク形状の専用モジュールです。簡単対話式の設定で効率的に荒・仕上げ加工ができます。

■ ポート加工

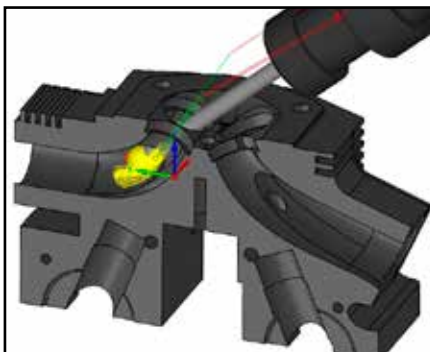

エンジンポート等の吸排気口をボール・ロドリポップ工具で加工します。工具とホルダーの干渉を制御できます。

■ ロータリー加工

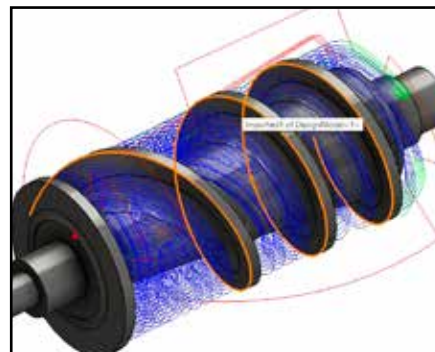

4軸加工動作で円筒スクリュー形状の荒・仕上げ加工を作成できます。

■ 面取り / バリ取り加工

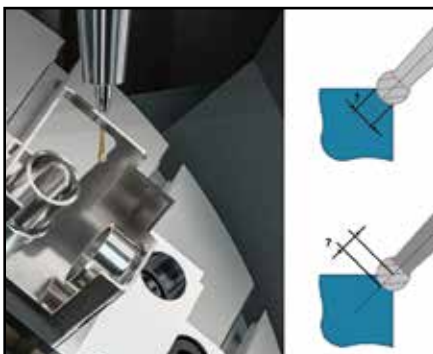

モデルのエッジ部分を自動検出し、ボールエンドミルやロドリポップ工具を使用した面取り・バリ取り加工を一括で作成します。貫通穴の裏側など、干渉制御の難しい部分も簡単操作で作成できます。

■ エッジトリミング加工

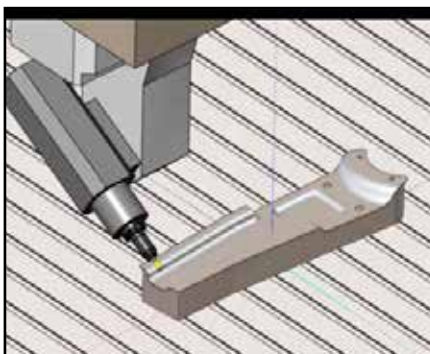

プレス部品や真空成型部品の最終的な仕上げの為、外周エッジのトリミング加工を同時5軸で作成します。

■ 自動割出加工

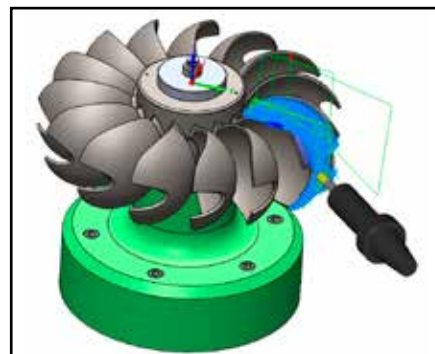

アンダーカットのある複雑なモデルを指定した角度範囲内で加工方向を自動検出し、削り残りが無いように荒加工ができます。

原点定義 機上測定 省人化・効率化を実現

プローブ

SolidProbe

- CAM上で原点定義、機上測定をすることで省人化
- 加工プログラム作成の延長線上でプローブ制御
- オペレータの原点設定、計測作業を減らし効率化
- マシンシミュレーションで干渉確認
- 加工プログラム作成同様、わかりやすい操作感

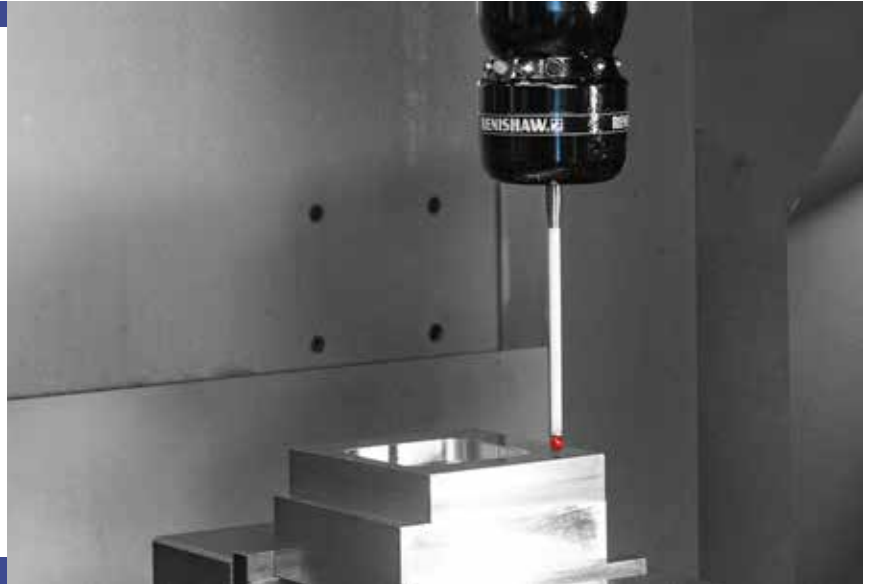

原点定義



ワーク原点の設定をCAM上で行うことで省人化・自動化を実現します。オペレーターが機械に張りつき、ワーク原点設定を行う必要はありません。

動作のプレビュー

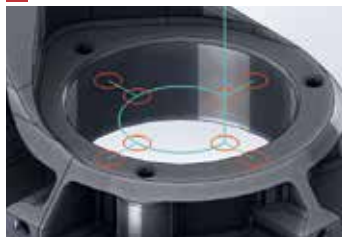

ソリッドプローブは2.5Dミール加工と同じモデルを使用することができます。測定順序の変更や動作の変更も視覚的に行なうことができます。

機上測定

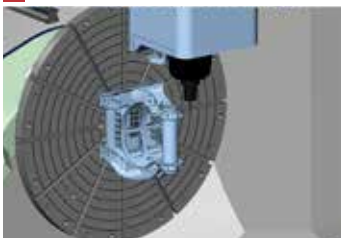

ワークを外して測定機へ移送することなく、加工面を測定することができます。ワークを機械に取り付けた状態で効率的です。

工具長計測のサポート

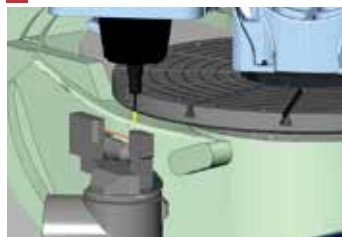

ミール加工工具や旋盤工具の状態を加工工程の間でチェックすることができます。各工程の終了後や工具交換時の工具チェックが簡単に行えます。

プローブと加工機能の融合

加工機能と同様にプローブ機能でもSOLIDWORKSのモデルを利用できます。CADモデルの変更に同期して、プローブの計測データも自動で変更されます。

わかりやすい設定画面

設定画面は、わかりやすいイラストで表現しているため、簡単に操作できます。

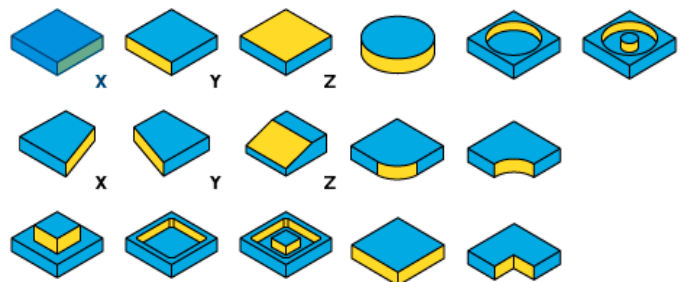

干渉確認

プローブ機能は、多軸加工の機上測定にも対応できます。また、マシンシミュレーションにより干渉確認も可能です。



旋盤

Turning

CAD での CAM ならではの 旋盤機能を搭載

- 約20年の実績、長年お客様の要望をもとに開発した旋盤加工モジュール
- CADにアドオンしたCAMにしかできない豊富な機能
- 削り残しを認識し、効率の良い旋盤加工
- 類似形状はCADデータの寸法変更に関連



旋盤加工



常に素材や削り残しを考慮し、チップやバイトが干渉しないところまで加工します。

突切り加工



ワークの切断や、工具と同じ幅の溝を加工する際に使用することができます。

削り残しを認識

常に削り残しを認識しているので自動的にエアカットのない工具パスを作成します。工程の追加・削除や入れ替えを行った場合でも自動的にエアカットのない工具パスを作成します。

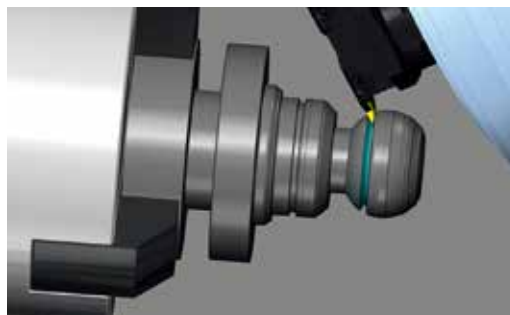

トロコイド旋盤加工

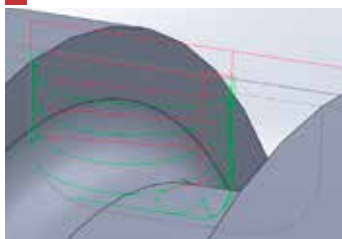

切削送りと早送りを含めた円を描くような工具パスを作成することで高い切削速度と工具摩耗減少を実現します。

ヌスミ溝加工

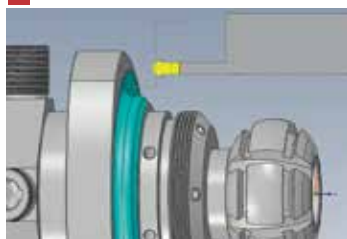

工作物の内外にある角度のついたヌスミ溝を加工します。

高機能な荒加工・中仕上げ加工

刃先角度やシャンク形状を認識し、干渉のない安全なデータを作成します。倣いによる荒加工や仕上げ形状に対して均一な仕上げ代を指定することができますので、より安定した仕上げ加工をすることが可能です。

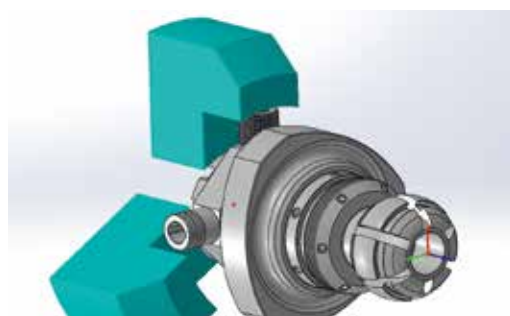

バランス加工

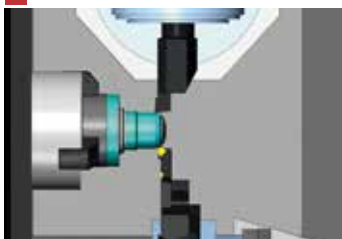

上下2つの工具を同時または追従させることで長尺ワークの振れ防止に有効な加工を行います。

同期チルト旋盤加工

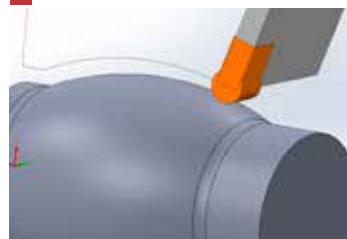

傾斜軸を採用し、曲線状の工具パスを作成します。アンダーカット領域を一つの加工工程で加工する際に便利です。

複雑な複合旋盤 プログラムを簡単に作成

- 削り残りを認識するため、効率的な加工が可能
- マシンシミュレーションでクランプや主軸との干渉チェック
- iMachiningの動きをC軸制御に変換し、複合旋盤でも高能率加工
- C軸を任意で制御し、機械ストロークを加味したミーリング加工が可能
- ワークの受け渡し・タレット同期・待ち合わせなど、複合旋盤特有の機械動作も作成、シミュレーション可能



複合旋盤特有の機械動作に対応

SolidCAMの複合旋盤機能は開発から20年以上の実績があります。ミーリング・旋削の組み合わせはもちろん、ワークの受け渡し・上下タレットの同期加工・待ち合わせなど複雑な動作をCAM上で簡単に作成・シミュレーションを行えます。

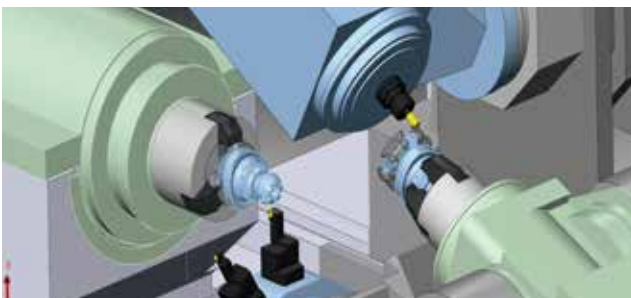

旋盤加工図形の自動作成

3次元モデルから旋盤加工で加工できる領域を自動で作成します。旋盤加工で、できる限り加工をすることができるため、ミーリング加工の時間短縮に繋がります。

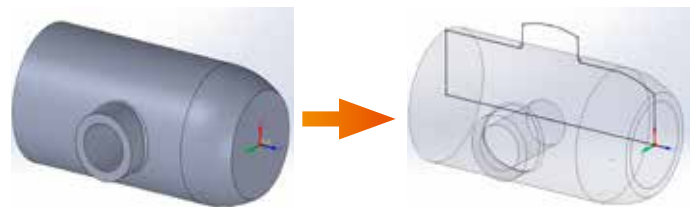

機械プレビュー機能

工作機械の干渉を確認しながらCAMの操作が可能です。工具突き出しの設定やB軸傾斜角度を確認しながら感覚的に設定ができます。「加工シミュレーション」と「CAM設定」の行き来をしないため、プログラム作成時間短縮に繋がります。

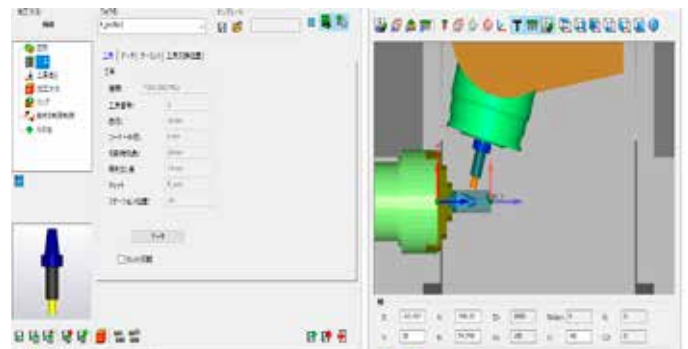

マシンシミュレーション

旋盤加工・ミーリング加工の動作確認や機械構成要素、補助装置のシミュレーションを行うことで、工作物・工具ホルダ・治具等の干渉検出とストロークチェックが可能です。(全モジュールで対応可)

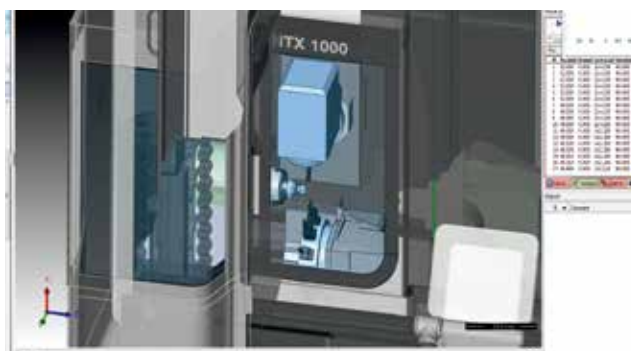

スイス型

Swiss Type

複数タレット / 背面主轴 スイス型自動旋盤

- SOLIDWORKSまたはAutodesk Inventorにシームレスに統合されている唯一のスイス型 自動旋盤対応CAM
- メインとバックスピンドル・コントロールタレット・テールストック・振れ止め・リニアツールキャリアでのミル加工と旋削加工のプログラムに可能
- チャンネルの同期マネージャーにより、加工工程の編集/干渉チェックが容易

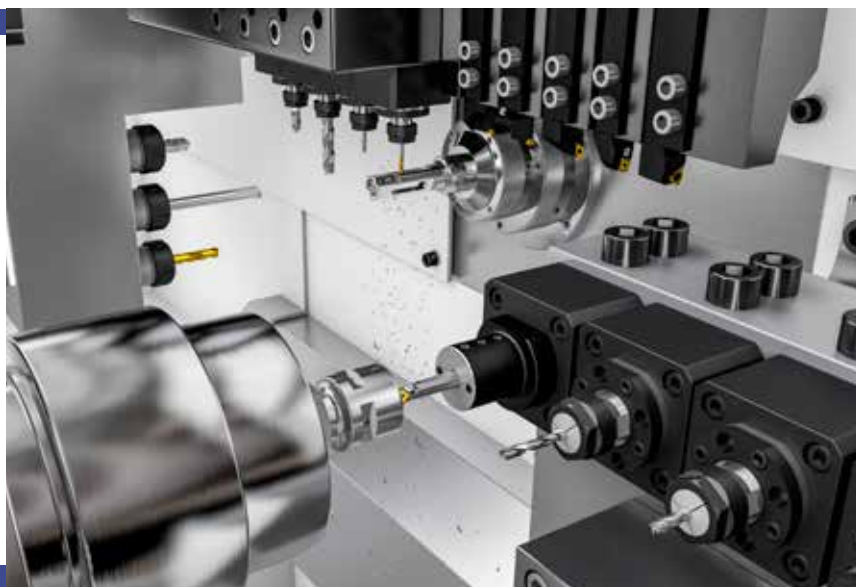

複雑な同期加工の工程作成・編集を協力を支援

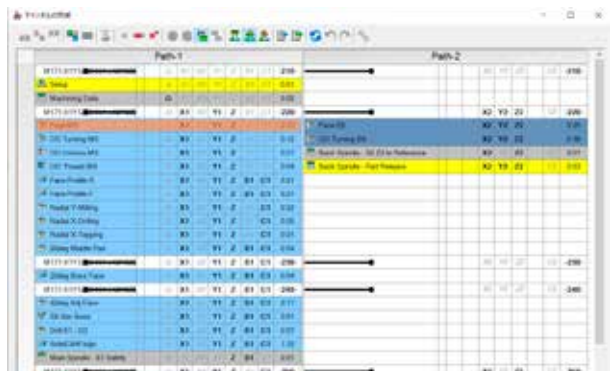

同期マネージャーは、工程の変更が容易にできるほか、論理的なチェックを行います。同期加工に問題が生じる場合は、視覚的にフィードバックされます。

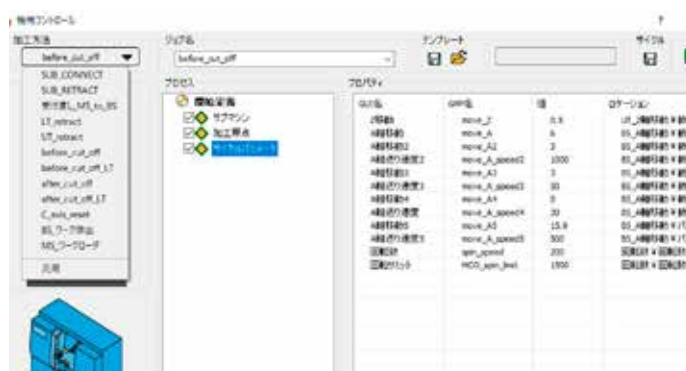

「機械コントロール」機能を使用することにより、工具交換・ワークの持ち替え・治具のクランプ / アンクランプなど、切削加工以外の機械動作をNCプログラムに反映できます。

マシンシミュレーションで機械の動作を忠実に再現



同期加工を忠実に再現し、衝突検知やサイクルタイムを算出します。



シチズンマシナリー



スター精密



ツガミ

ポストプロセッサは、国内外の多くのスイス型自動旋盤に対応 (上記メーカーは一例です)

シミュレーション

Simulation

- 用途に合わせて6種類のシミュレーションを使い分けることが可能
- 材料と工具・ホルダの干渉チェック・削り残り・削り過ぎ表示が可能
- 複合加工機やスイス式旋盤のワークの持ち替えや複数タレットの同期加工も忠実に再現
- 実機でのテスト加工時間を大幅に削減し、衝突などのアクシデントを防止

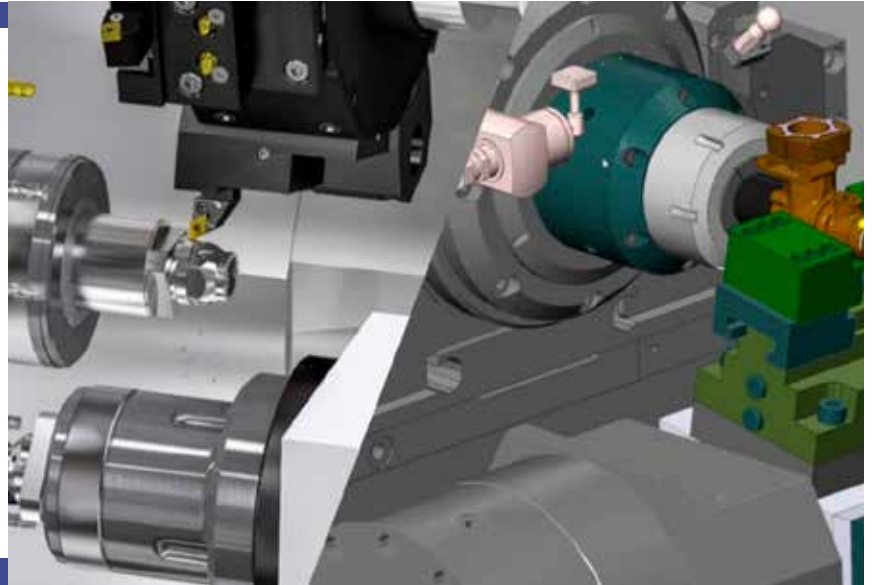

CAD上に工具と軌跡を表示

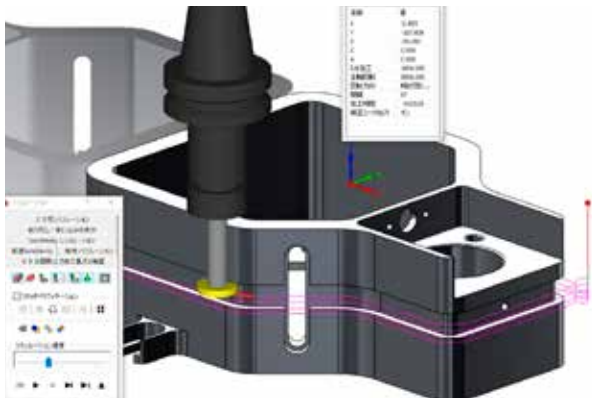

3Dモデル(完成形状)を確認しながら工具軌跡を確認できます。

内径を断面表示する旋盤モード

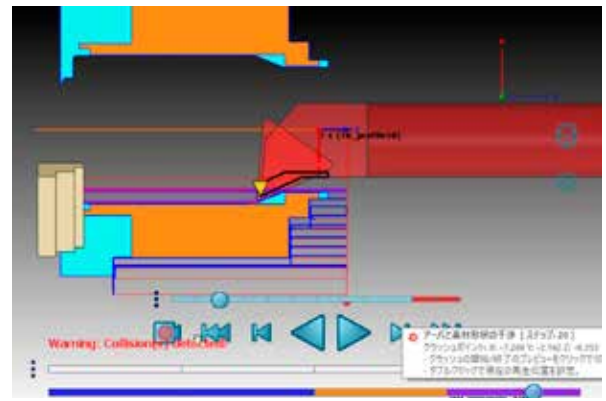

断面表示でシミュレーションすることにより、干渉チェックと形状確認が容易に行えます。

CIMCOエディター

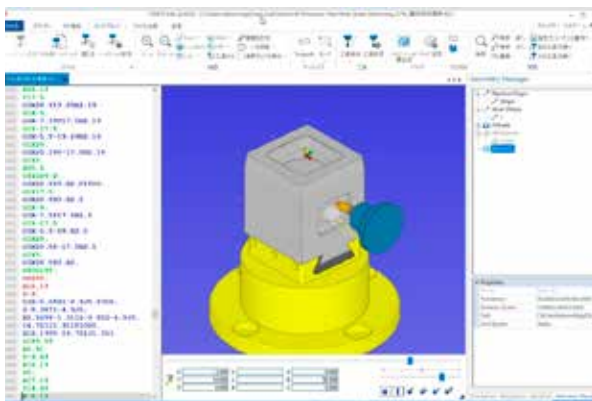

シミュレーションで確認しながらNCプログラムを編集することができます。

マシンシミュレーション

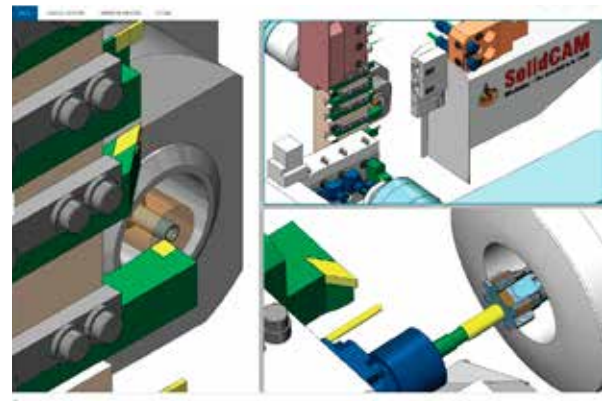

実機同様の動作をCAM上でを行い、主軸やテーブルなど工作機械との干渉チェックを行います。



SolidCAM

世界をリードする統合型CAMの先駆けメーカー

SolidCAM社は1984年の設立依頼、CAM開発において30年以上の実績があります。3次元CADシステム (SOLIDWORKS および Inventor) へ統合させる唯一のCAMシステムとして全世界で評価されています。

SOLIDCAM TECHNOLOGY PARTNERS

CNC工作機械・CNCコントローラ・切削工具・工具ホルダー・治具・クランプ・ツールパス検証・工具データインテグレーターなど、数多くの大手サプライヤーとの世界的な協力関係は、SolidCAMの大規模な顧客基盤に大きなメリットをもたらしています。



※上記のリストは、現在のパートナーシップの一部を示しています。国や地域によって、テクノロジーパートナーシップや推奨が異なる場合があります。



タクテックス

「信用とサービスに徹して」 ニッポンのものづくりを支えます

タクテックスは納入実績はもとより稼働実績を重視し、より快適且つ安心にご使用して頂くためのサポート体制を構築しています。



全国拠点でオンサイト保守

タクテックスのユーザー様は日本全国。

だから営業拠点は8拠点。

導入後は、関東・名古屋・大阪・九州の最寄の各支店から巡回SEがお客様を訪問し、CAD/CAMの運用を支援する体制を構築しています。

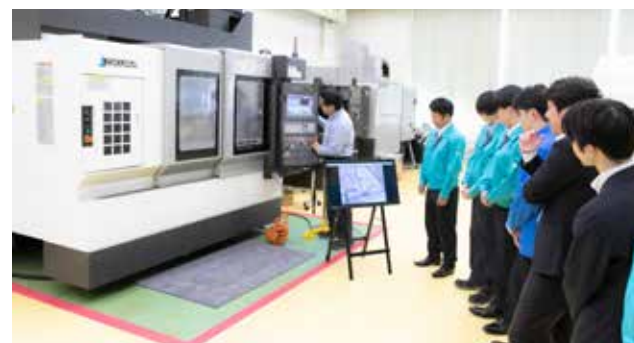

岐阜テクニカルセンター

2007年に開設した岐阜テクニカルセンターは最新の工作機械を導入し、工作機械の性能を最大限に引き出すための工具・切削条件の組み合わせを日々検証しています。

お客様から機械加工の受託や機械メーカー、ツーリングメーカーと協力することでCAD/CAMを軸とした最新の加工ノウハウを全国に発信し、お客様と共有します。

加工設備

- ヤマザキマザック INTEGREX i-100H S 複合旋盤加工機
- シチズンマシナリー Cincom L20 5軸制御CNC自動旋盤
- オークマ MB-56VA 高速3軸マシニングセンタ



サポートセンター

CAD/CAMの相談窓口としてサポートセンターを開設し、ご契約中の全国のお客様からの問い合わせに対応する体制を構築しています。

電話やFAXを使った従来型の質疑応答だけでなく、インターネットを活用して、お客様のPCの画面を共有したり、メールで送れないような大容量CADデータも安心してやりとりできるような仕組みも取り入れ、迅速かつ、きめ細かな対応ができるように心掛けています。

EC サイト (TACTX STORE) を開設いたしました

ご購入・詳細はこちらから！

<https://tactxstore.base.shop>



CERTIFIED
Gold
Product

SOLIDWORKS



本社・ファクトリーソリューション事業部

〒453-0035 名古屋市中村区十王町 5-2
TEL (052) 461-9911 FAX (052) 461-9922
URL : <https://www.tactx.co.jp>
E-Mail : fa-info@tactx.co.jp

岐阜テクニカルセンター

〒500-8262 岐阜県岐阜市茜部本郷 3-144-1
TEL (058) 271-9511 FAX (058) 278-7311

営業拠点

関東支店

〒330-0856 埼玉県さいたま市大宮区宮町 3-13-2
大宮宮町センタービル 3F
TEL (048) 645-7191 FAX (048) 645-7198

名古屋支店

〒453-0035 名古屋市中村区十王町 5-2
TEL (052) 461-9911 FAX (052) 461-9922

大阪支店

〒564-0062 大阪府吹田市垂水町 3-24-1
シンプレス江坂ビル 401号
TEL (06) 6385-5891 FAX (06) 6385-6425

九州支店

〒816-0911 福岡県大野城市大城 3-10-5
グレイス大城 1F
TEL (092) 513-0097 FAX (092) 513-0098

仙台事業所

〒981-3117 宮城県仙台市泉区市名坂東裏 1-1-505
TEL (022) 725-8820 FAX (022) 725-8830

松本事業所

〒399-8102 長野県安曇野市三郷温 1826-6
TEL (0263) 87-0161 FAX (0263) 87-0162

浜松事業所

〒430-0853 静岡県浜松市中央区三島町 698-1
TEL (053) 444-3255 FAX (053) 444-3256

岡山事業所

〒700-0933 岡山県岡山市北区奥田 2-4-24
TEL (086) 234-5060 FAX (086) 234-5070

※本カタログで使用されている社名および商品名等は、各社の商標または登録商標です。

※製品の内容や仕様等は予告なく変更されることがあります。

※無断複製・転記を禁じます。

Instagram



YouTube



各 SNS では、技術情報や展示会情報を発信しております

お問い合わせ・ご用命は